

3x16-5
3x16-6
3x16-7.5

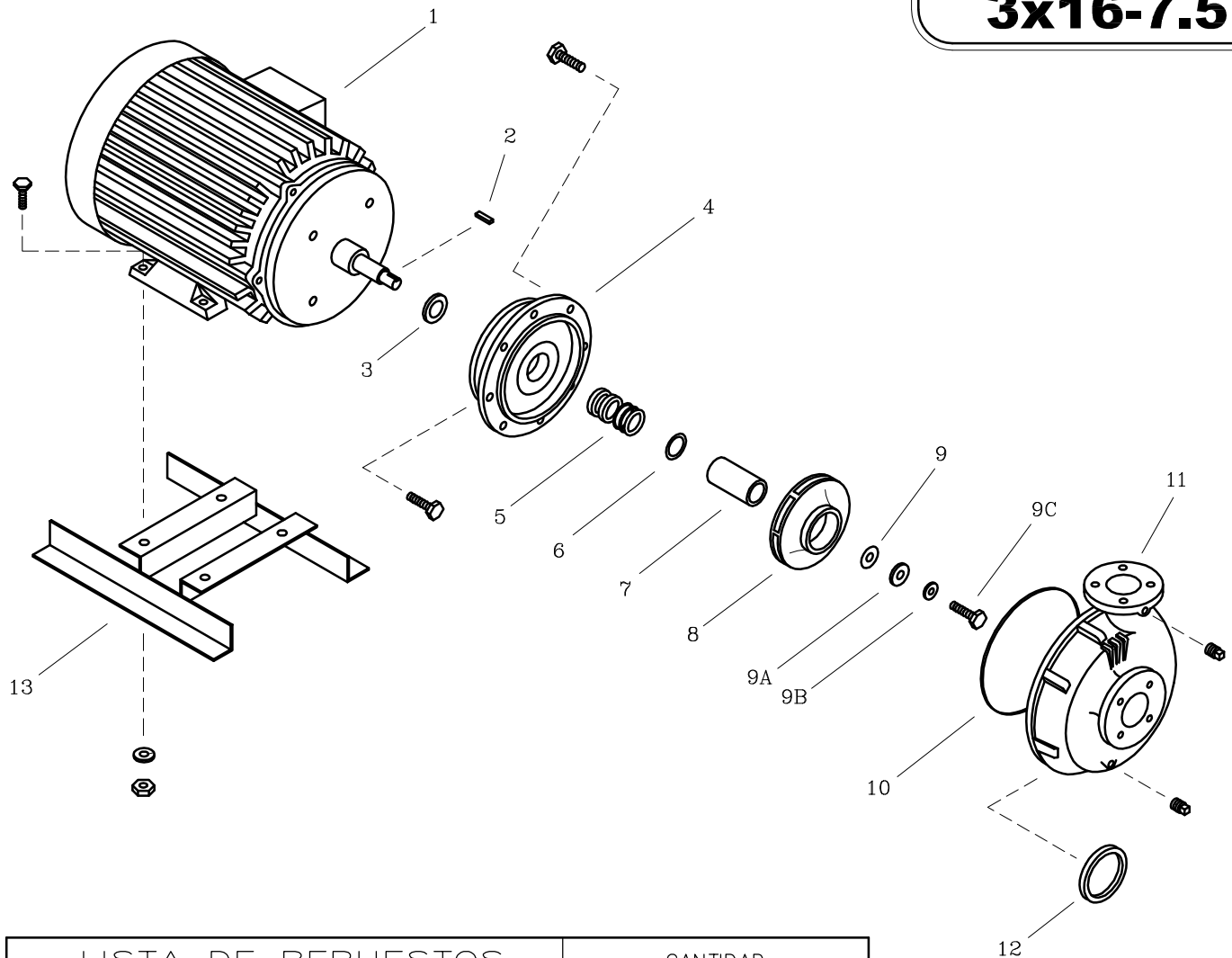

LISTA DE REPUESTOS			CANTIDAD		
ITEM No.	DESCRIPCION	CODIGO	3x16-5MW/ 3x16-5TW	3x16-6W	3x16-7.5TW
			* 1	MOTOR ELECTRICO 3500 RPM.	SEGUN POTENCIA
2	DEFLECTOR 29.3 mm. DIA. INT.	7220000051	1	1	-
3	CUÑA 3/16"x37 mm.	8303800041	1	1	1
4	PLATO SELLO EI2	9202100021	1	1	1
5	SELLO MECANICO 1.1/4" TIPO 21	8032500051	1	1	1
6	AROSSELLO REF. 2-015	9308000051	1	1	1
7	CASQUILLO S.M. 1.1/4"x59.3 mm.	8509600041	1	1	1
8	ROTOR 3x16-4.8 145 mm.	94012A2021	1	-	-
8	ROTOR 3x16-6.6 155 mm.	94012A1021	-	1	-
8	ROTOR 3x16-9.0 175 mm.	94012A0021	-	-	1
9	EMPAQUE ARANDELA ROTOR	7707000043	1	1	1
9A	ARANDELA ROTOR	7706600044	1	1	1
9B	ARANDELA DE COBRE DE 10mm	8012500056	1	1	1
9C	TORNILLO NC 3/8"x 1.1/4"	7014500056	1	1	1
10	EMPAQUE CARC. P/SELLO 4x13	9208600051	1	1	1
11	CARCASA ANILLO 3x16	9401300021	1	1	1
12	ANILLO DE FRICCION 3x20	9104300022	1	1	1
13	BASE 2A-4.8	8717100046	1	-	-

* Para servicio o reparación del motor, tenga en cuenta el modelo y características contenidas en la placa del mismo.
 - Tornillería estandar se ilustra unicamente.